

# VAMITOOLS-BUHER MODELL

## Milleniumi földalatti pótkocsi – 2616-os típus



# BUHER MODELL

**Maketragasztót (Rewell stb.) NE használjanak termékeinkhez, mert az oldószere kárt tehet az egyes alkotóelemekben (főleg a vékonyakban)! A következő ragasztókat ajánljuk: kék tubusos Új Technokol Rapid (acetontmentes), kétkomponenses ragasztó (Epoxy Rapid, Araldite stb.). Bővebb információ a ragasztással, festéssel stb.-vel kapcsolatban a minden termék oldalán elérhető általános tájékoztatóban van!**

A modell a budapesti Milleneumi Földalatti Vasút ("kisföldalatti") régi vezérlőpótkocsiját ábrázolja. Ezek 1960-tól 1973-ig voltak forgalomban.

Az összerakást akkor kezdjük el, ha megértettük a felépítését a makettnek, tudjuk már melyik alkatrész hova és milyen sorrendben fog kerülni.

Közelítő színek a festéshez:

- padló fekete
- a belső fal a pronon (a paravánfalak közti rész) barna, a többi részen okkersárga (1003 / 1004), a vezetőállás belső falai szintén barnák (8002/8004)
- az ülések barnák (a falnál egy árnyalattal sötétebb), kapaszkodóik fényes ezüst színűek
- a kontroller teteje ezüst (vagy sárgaréz)
- a paravánfal mindkét oldala barna, a kapaszkodó fényes ezüst.
- fehér: 9001
- sugárvető, csatlások: 8003
- a színes, kész példányról az útmutató végére tettünk be képeket

A jobb láthatóság érdekében egyes elemek eltérő színnel vannak jelölve.

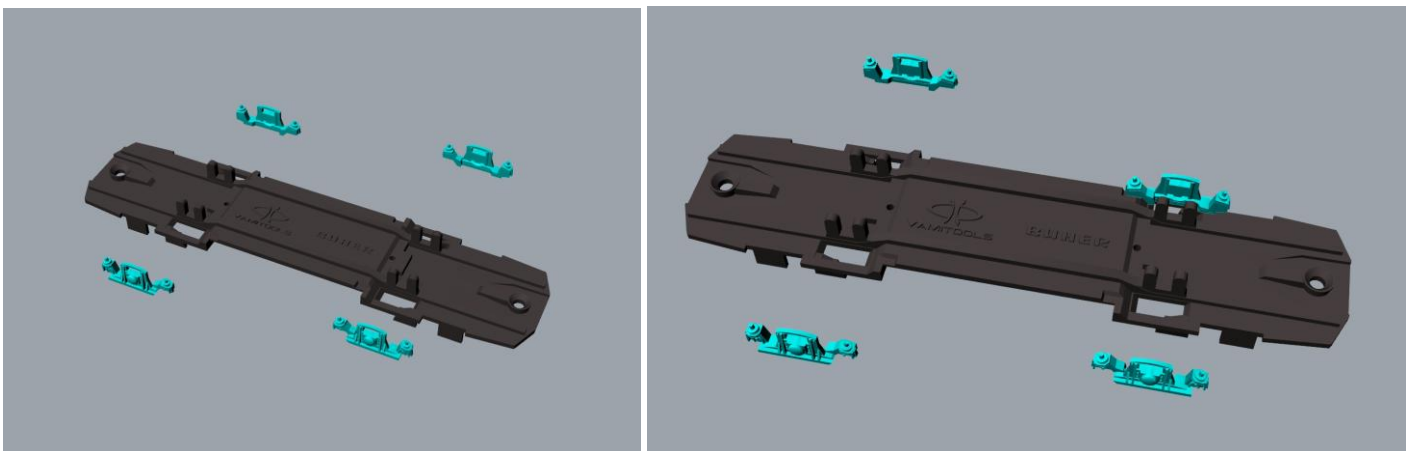

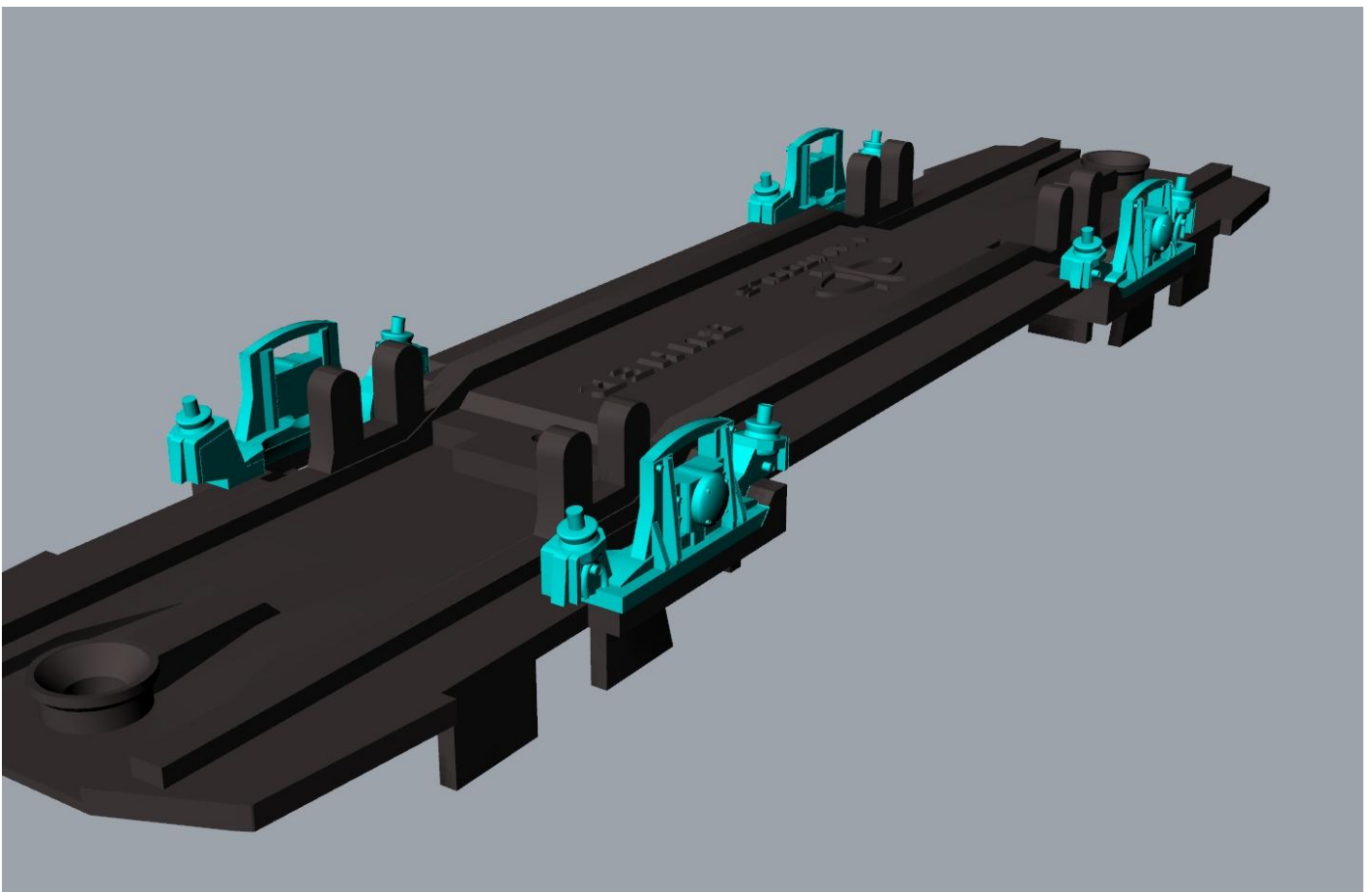
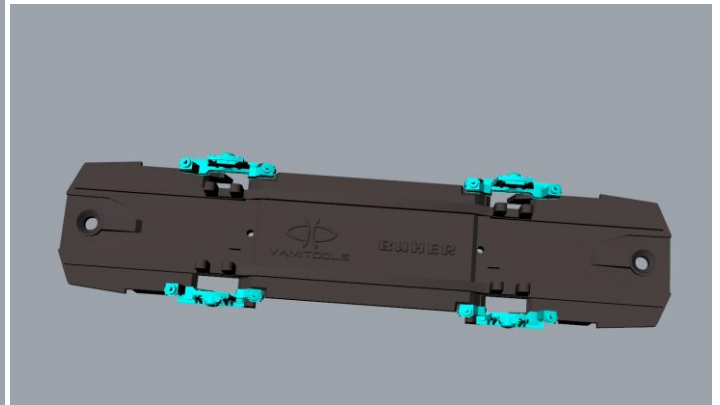
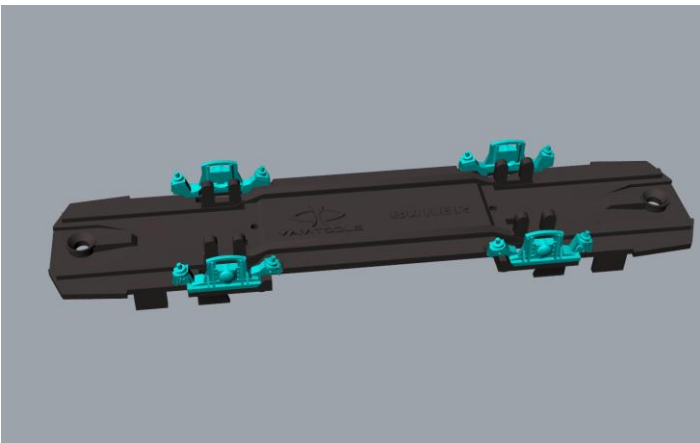
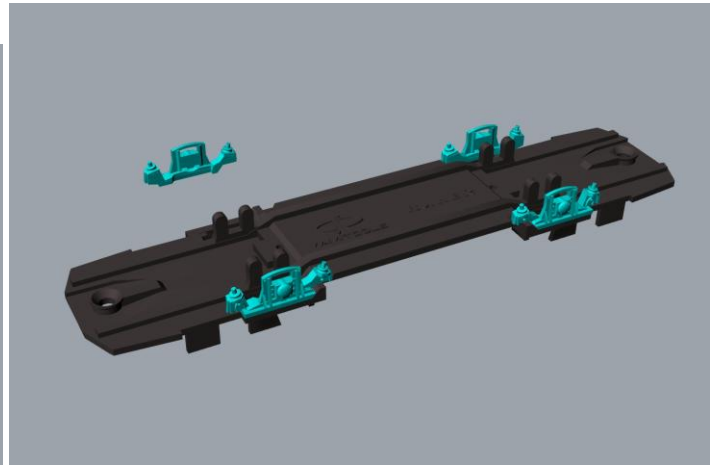
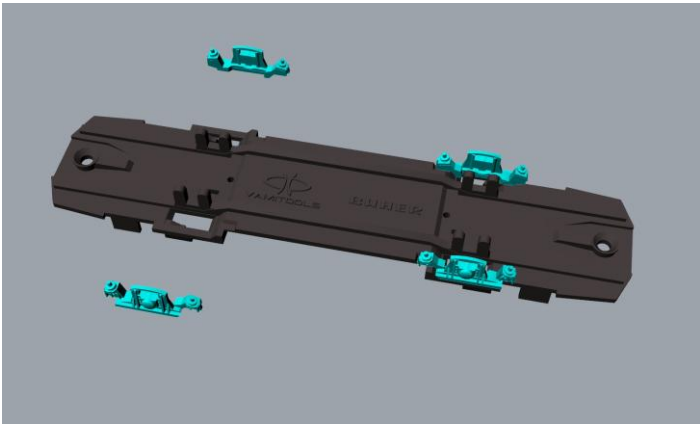

Az tengelyeket méretre kell vágni. A behelyezésükhöz fel kell fúrni a kerekeket kb 2mm-es fúróval. A kerék anyaga egy alapvetően puha anyag, így kézfúróval csináljuk, ne motorossal!

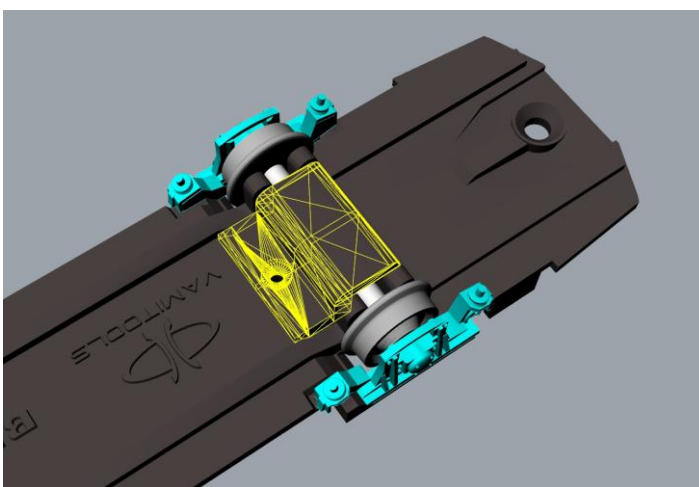
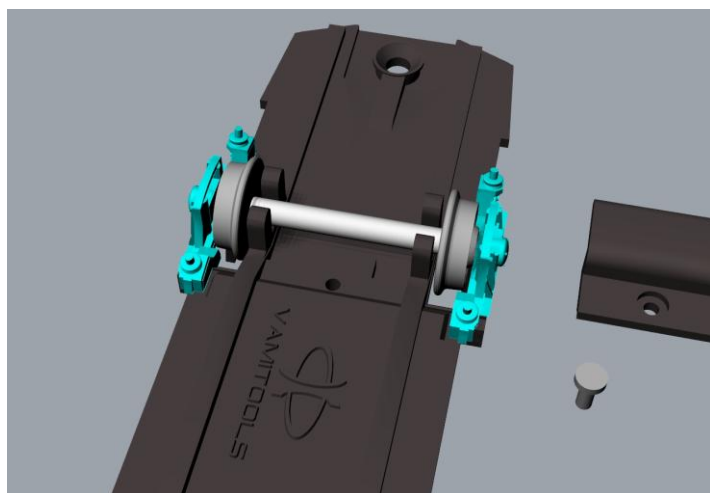
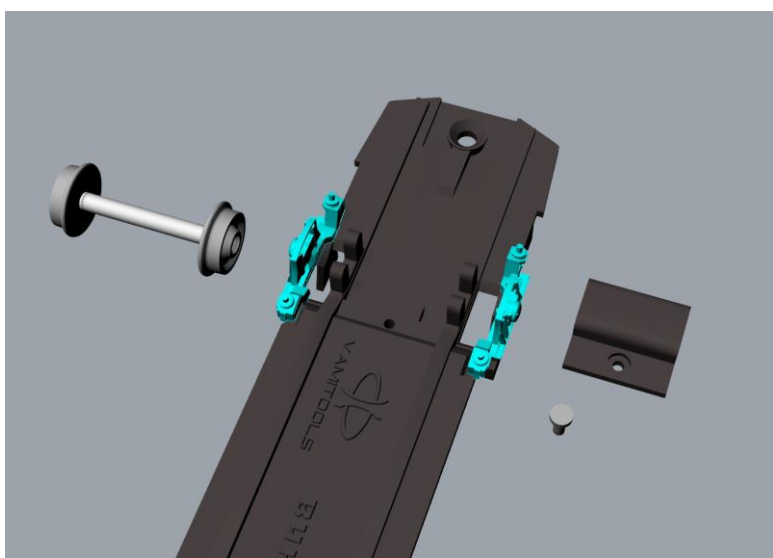
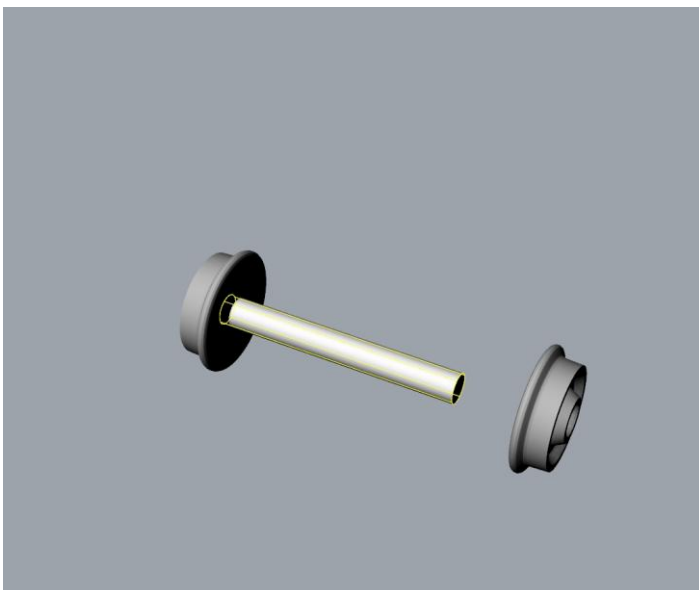
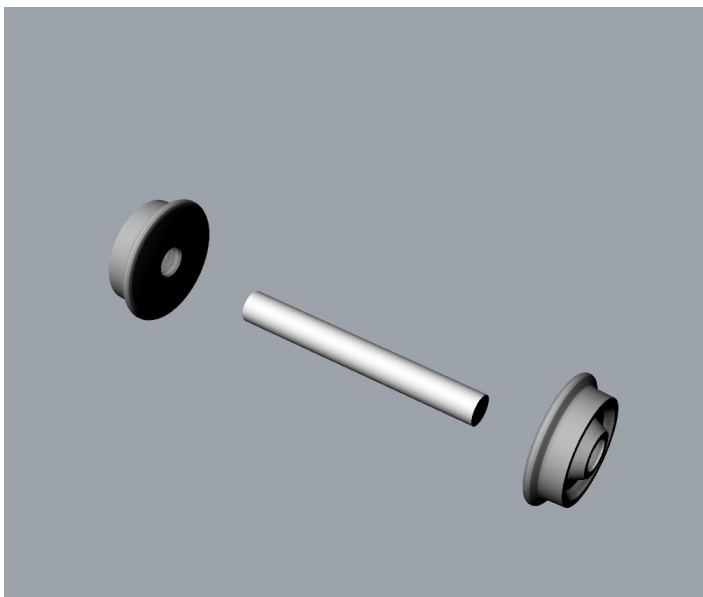

A kisebb méretű csavarral rögzítsük a két elemet. Az egyik elem a jobb láthatóság végett más színel van jelölve.

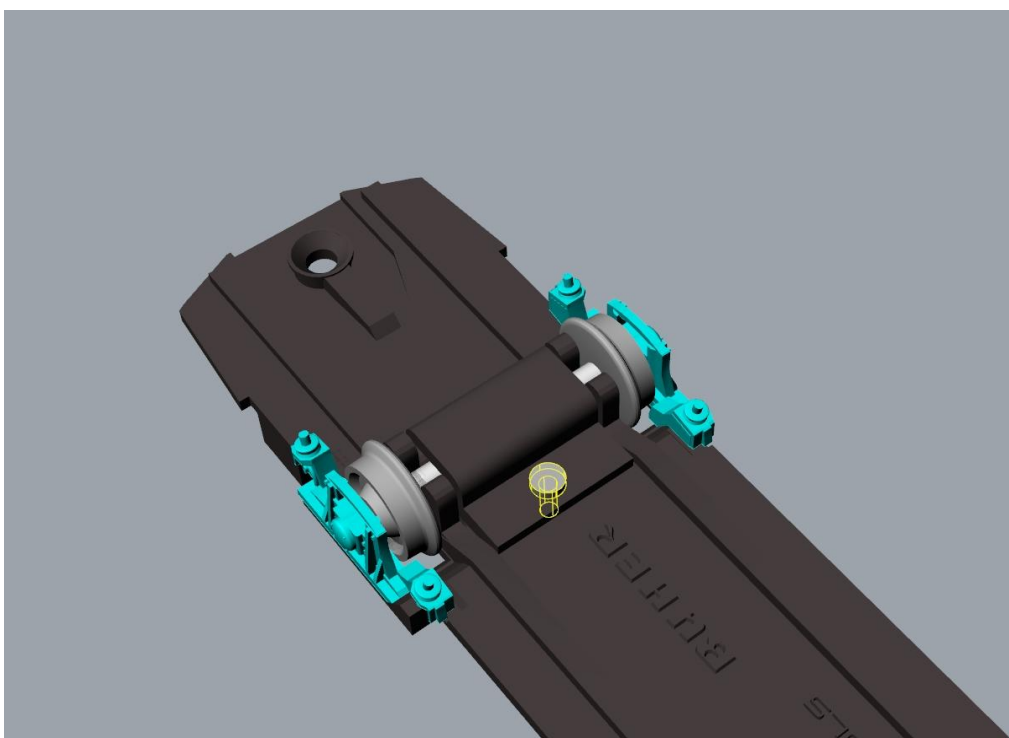
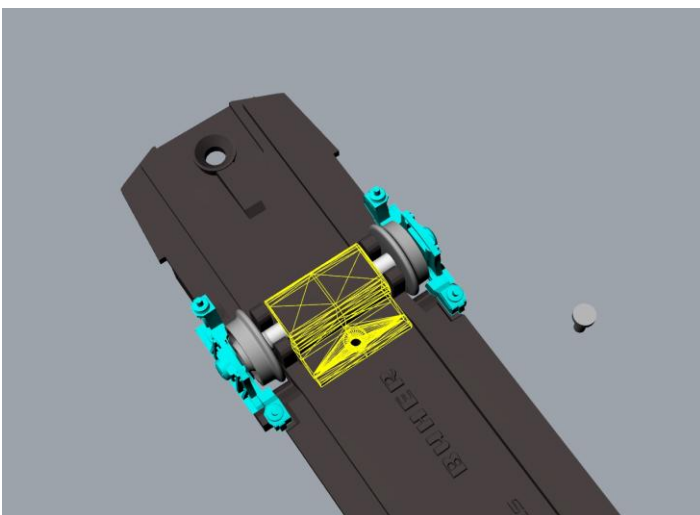
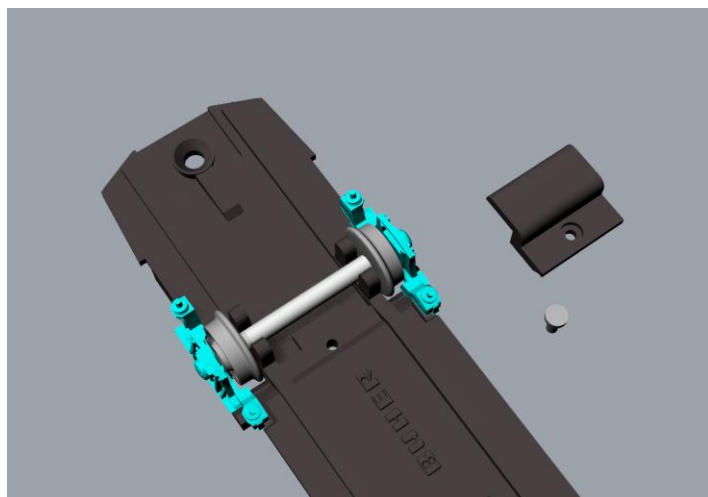
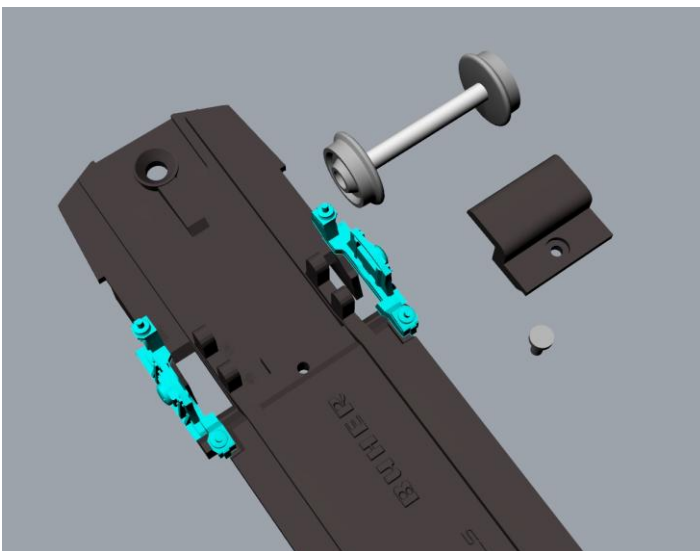
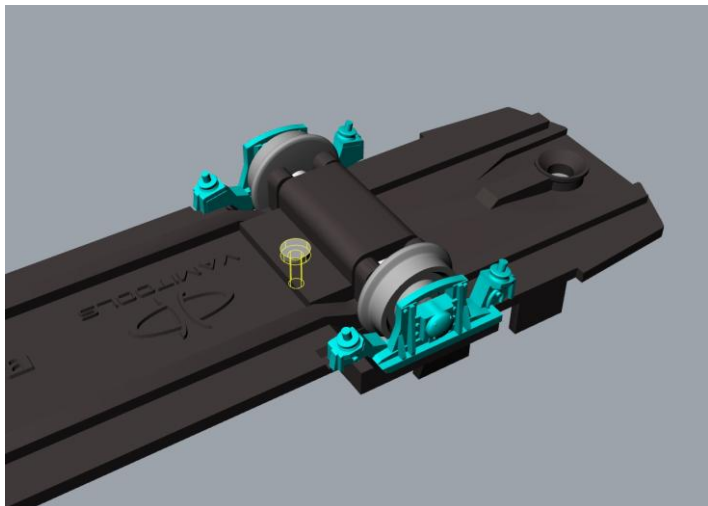

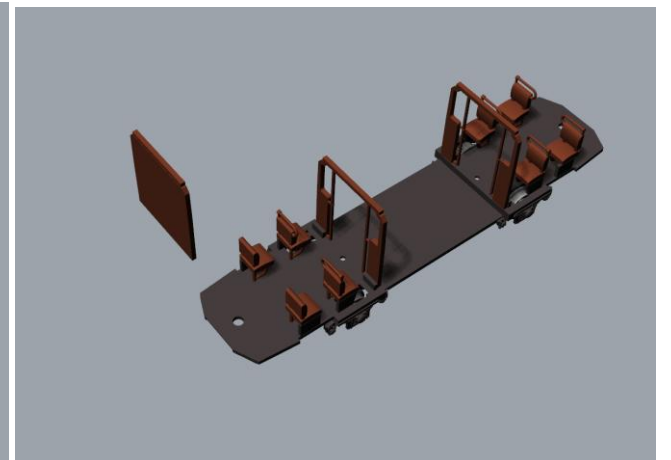
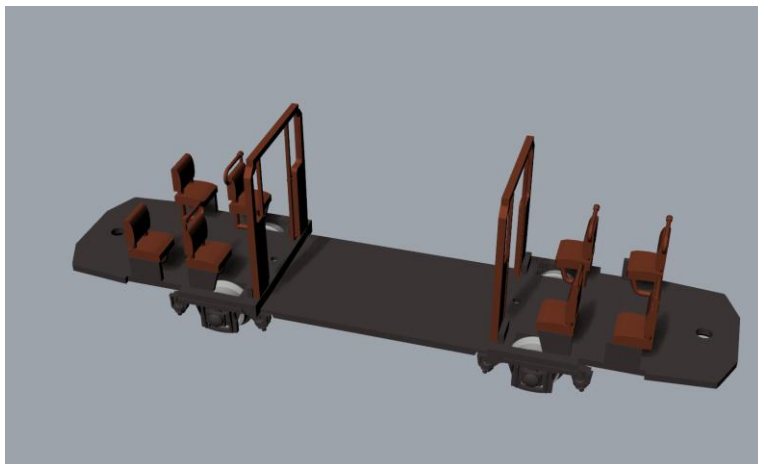
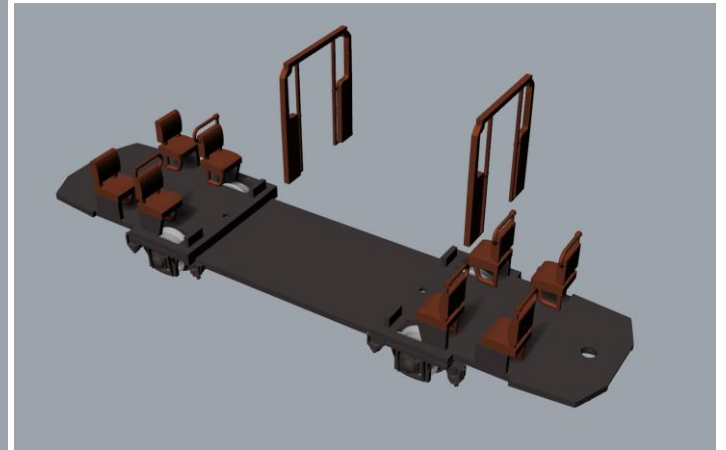
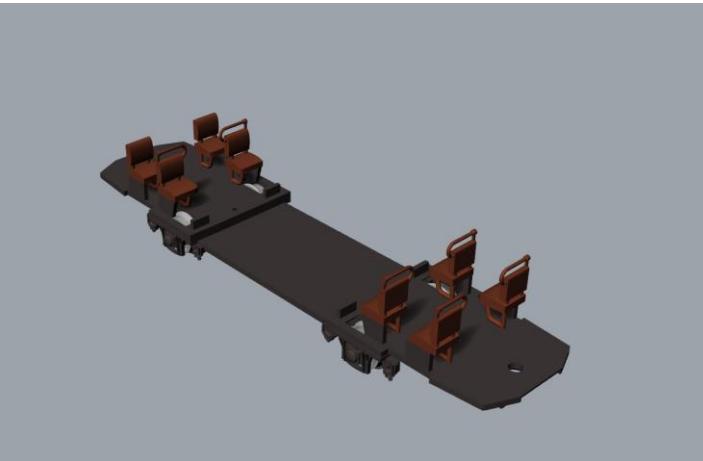
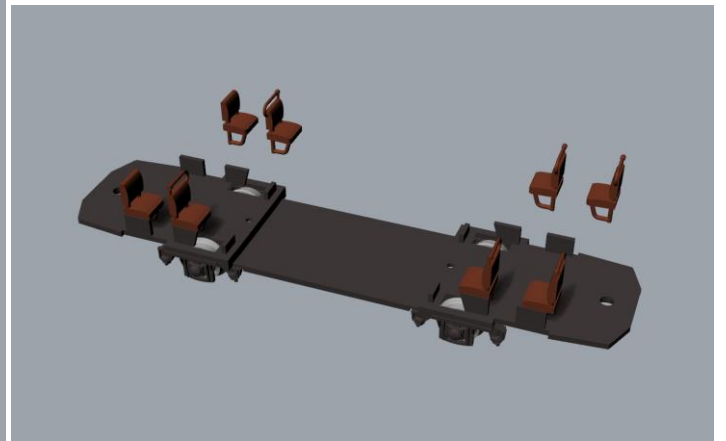

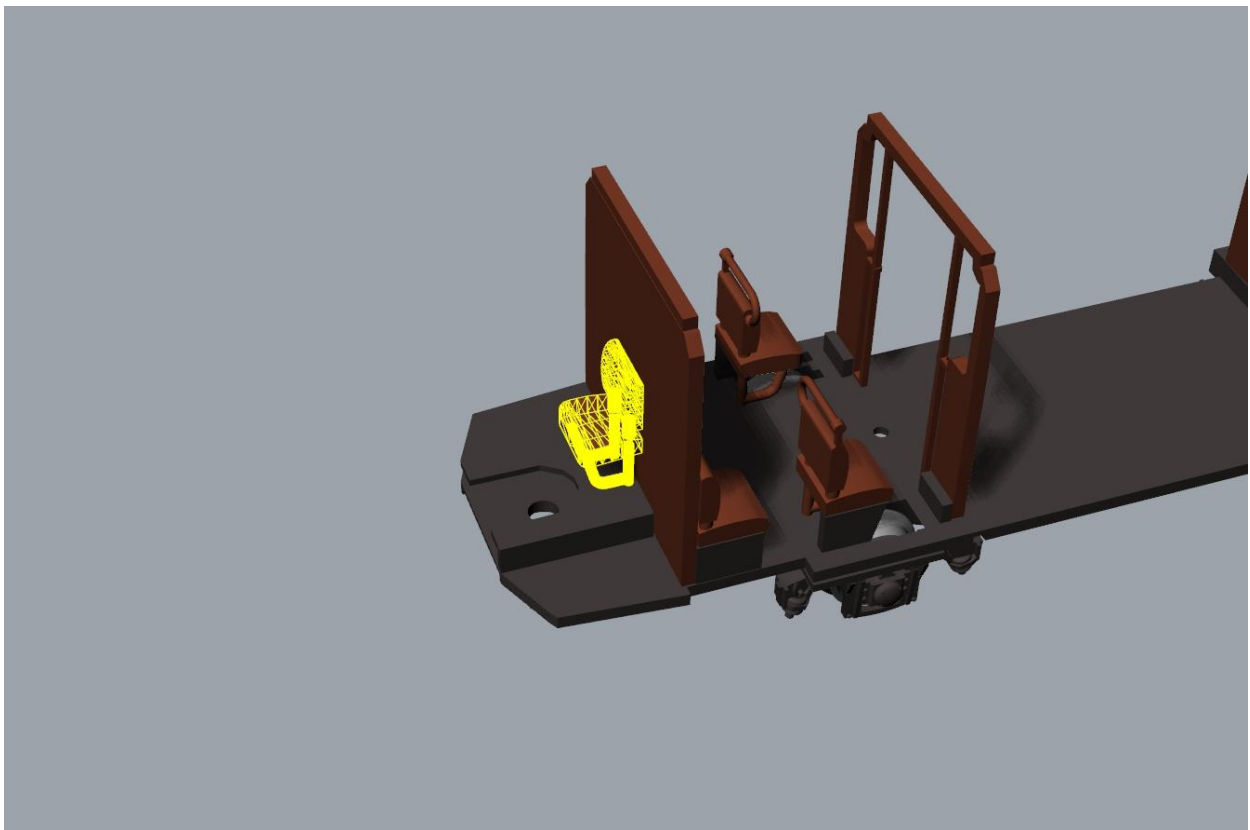
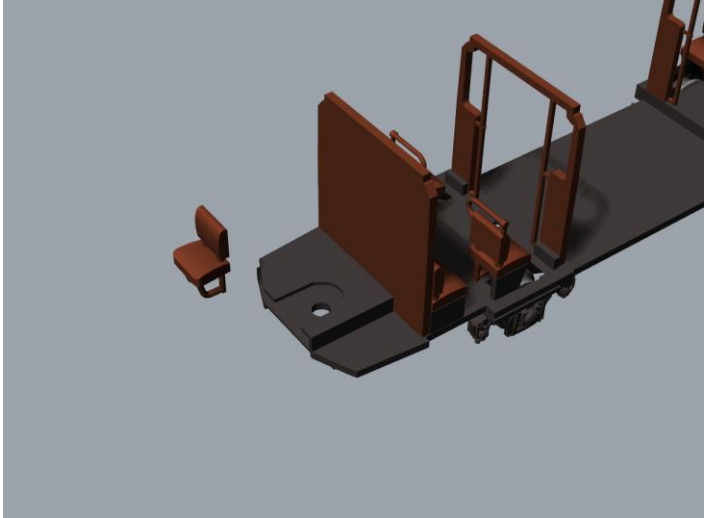
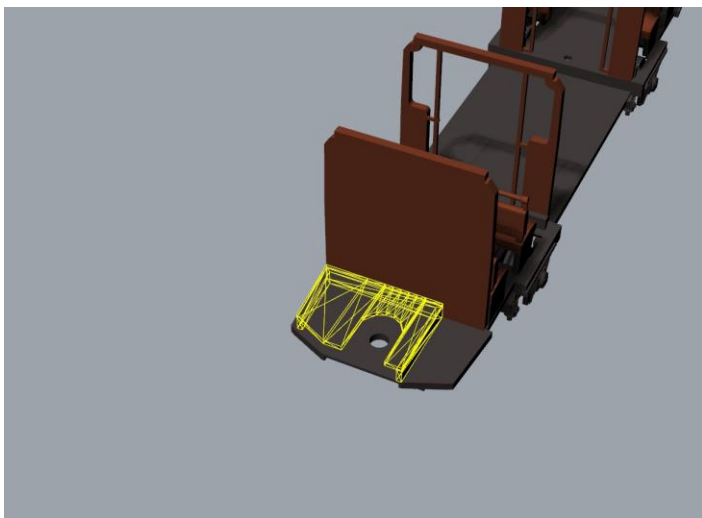
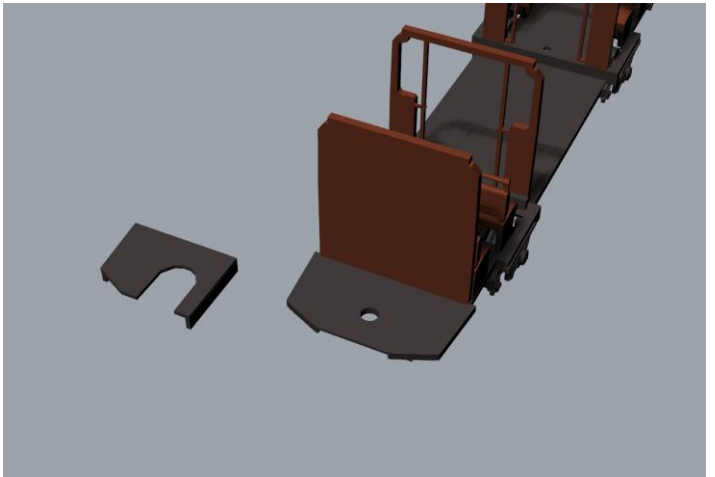
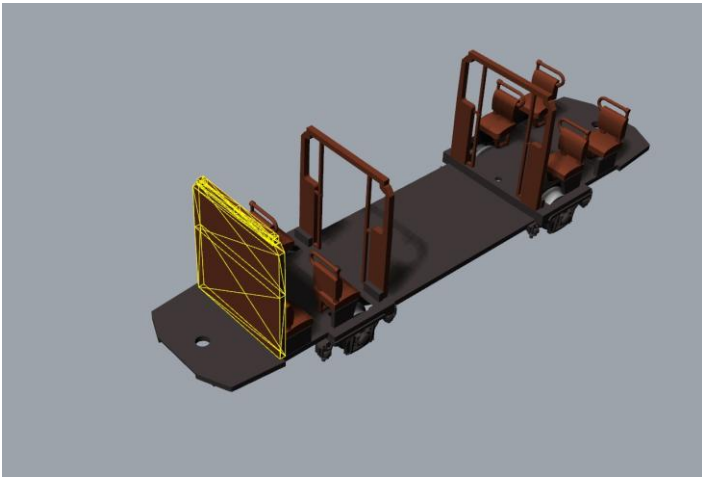

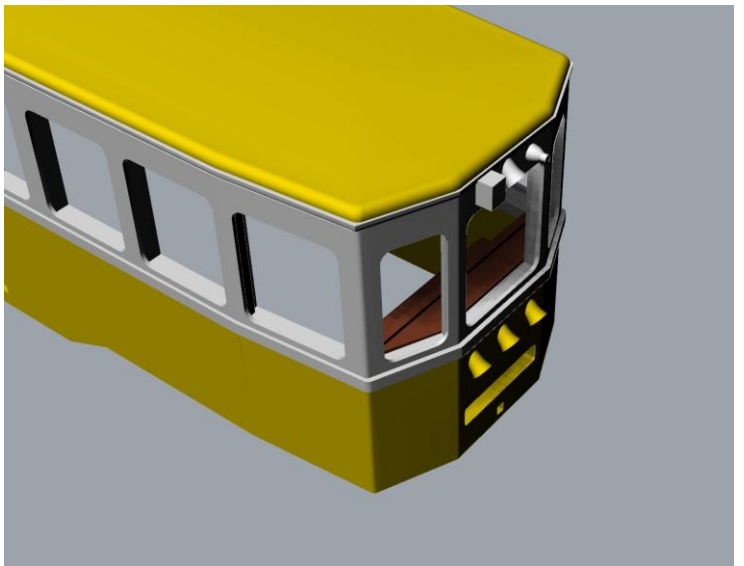
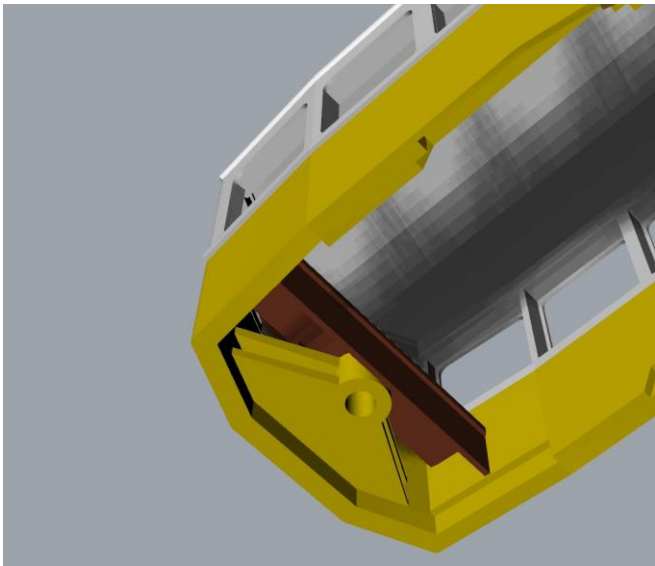
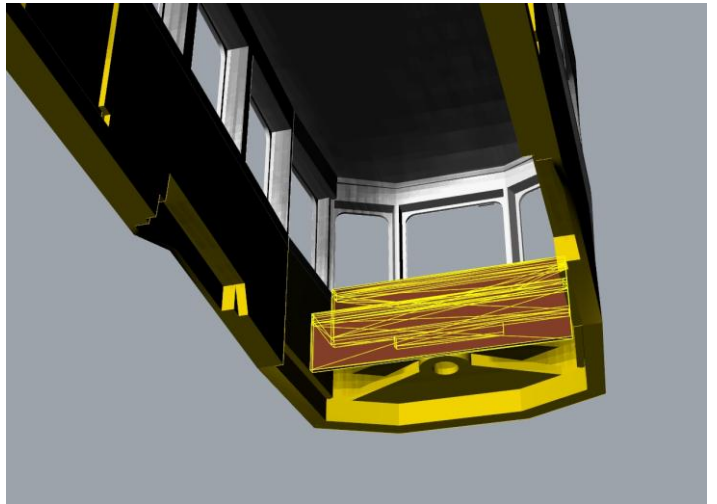
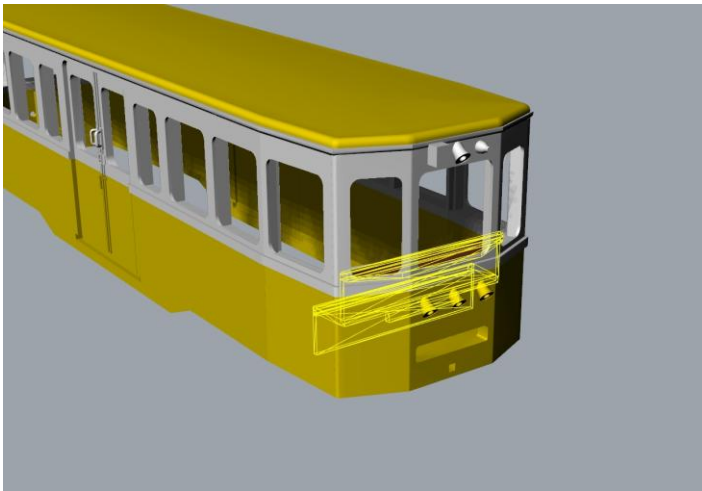
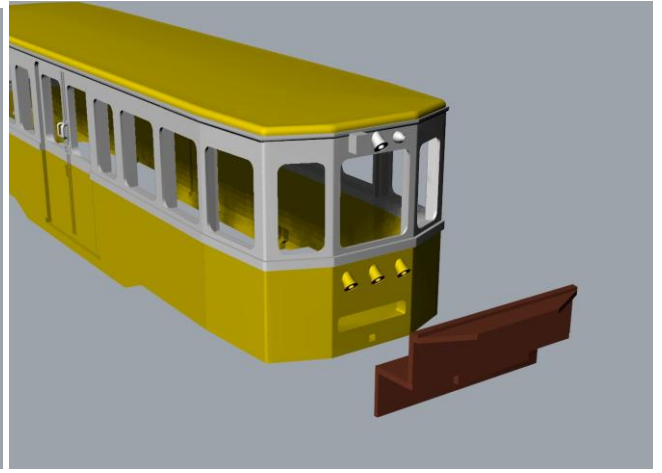

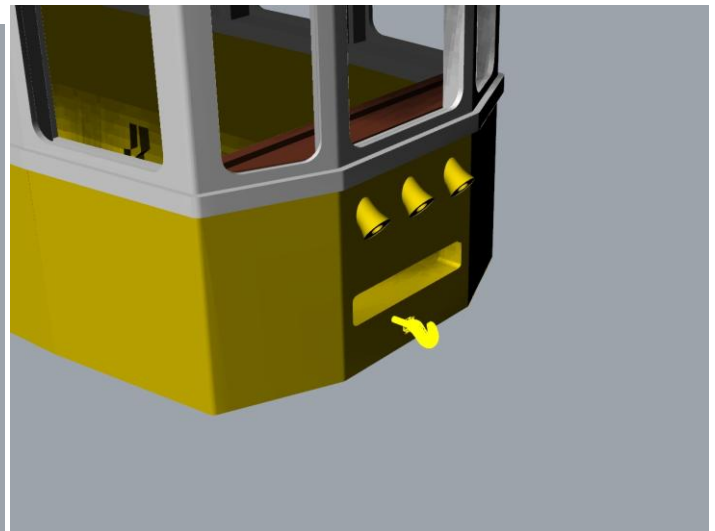
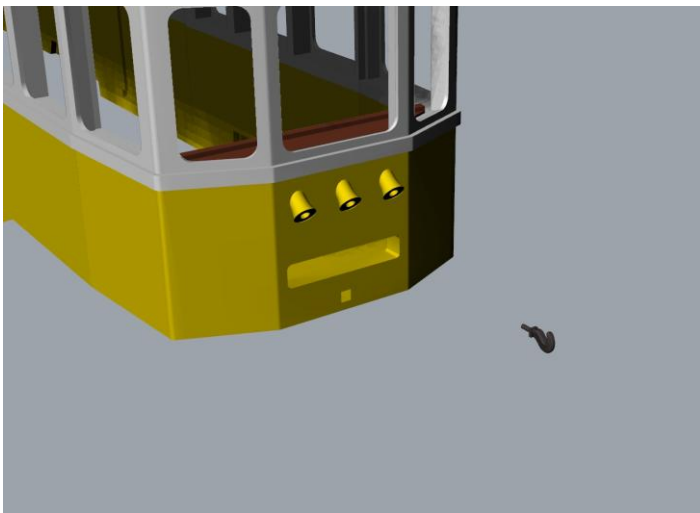

A lámpatesten a két nagy „lyukat” ahova a sugárvetők kerülnek ezüst-, illetve a két kisebb, középen levő lámpát piros színűre célszerű festeni. Mielőtt a sugárvetőket betesszük a helyükre a két furatot (helyüket) 1,1-1,2 mm-es fúróval ki kell tisztítani (a festéket és a ragasztót eltávolítani), hogy a sugárvető "lámpatestjei" akadálytalanul belemennek.

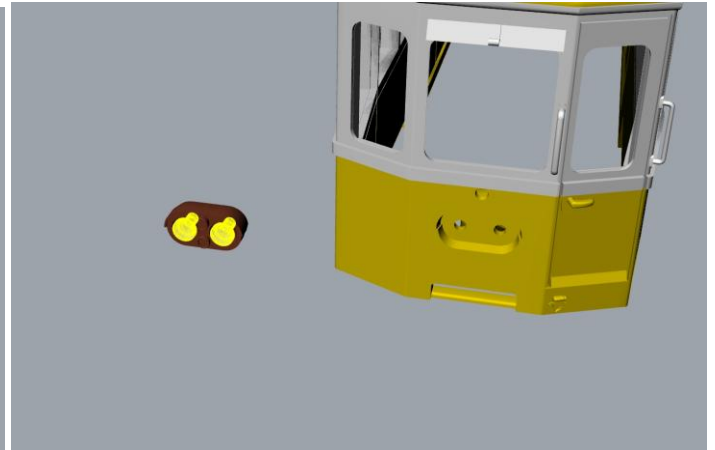
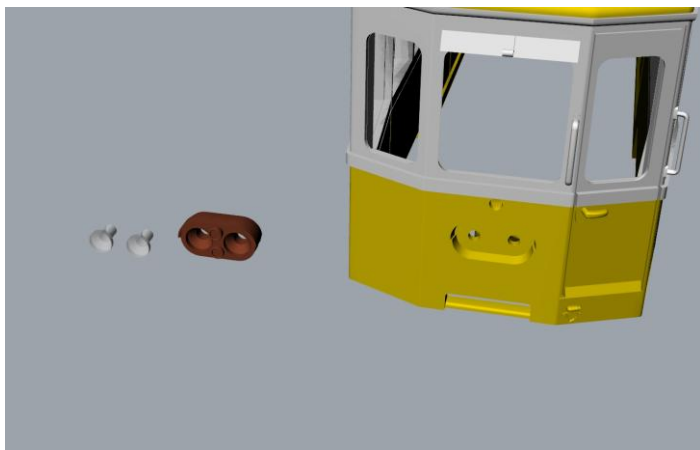

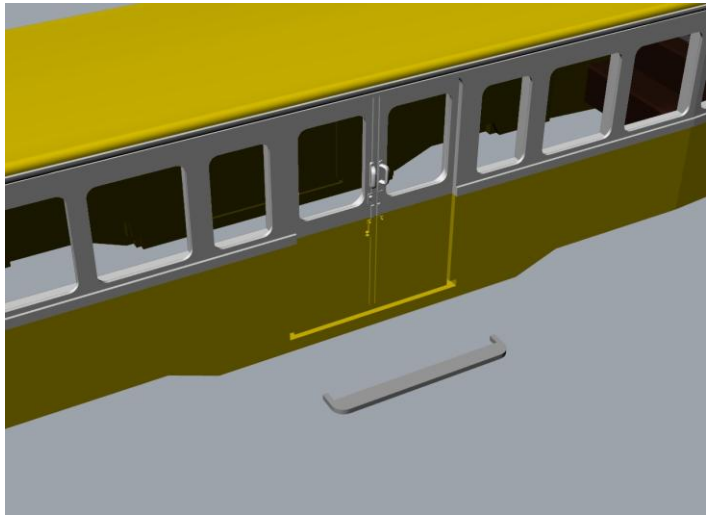

Az ablaküvegek közül néhány CNC-vel készült (rajta lehet még a védőfólia), néhány lézrvágott. Az üvegeket a beragasztás előtt alkohollal tisztítsuk meg.

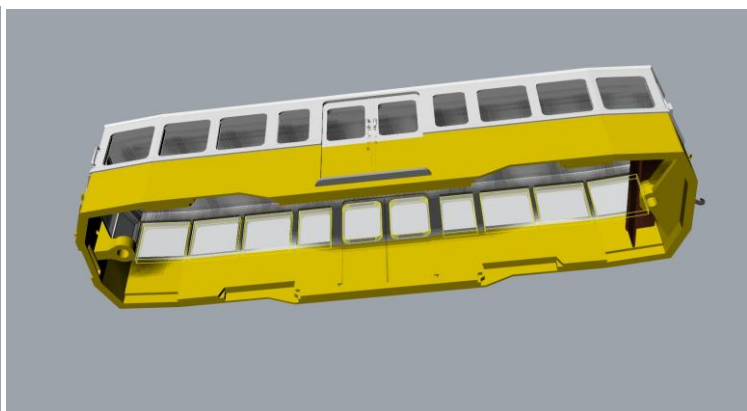
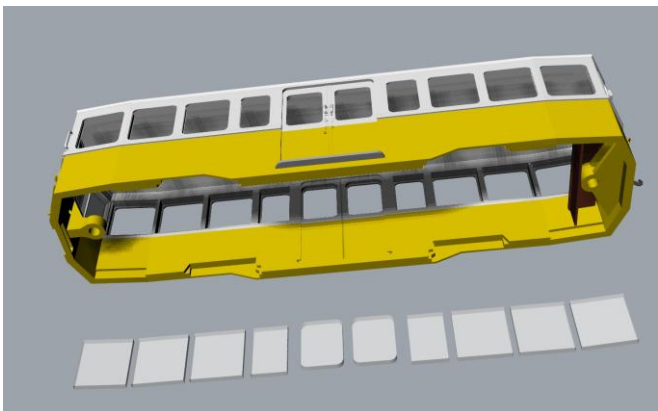
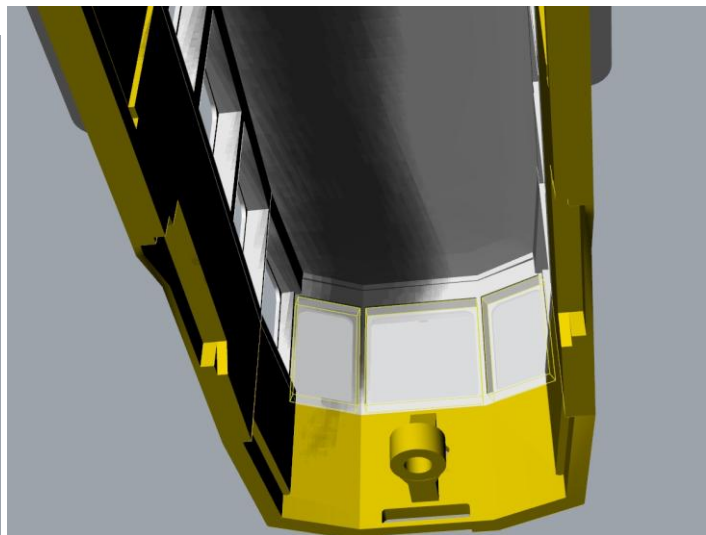
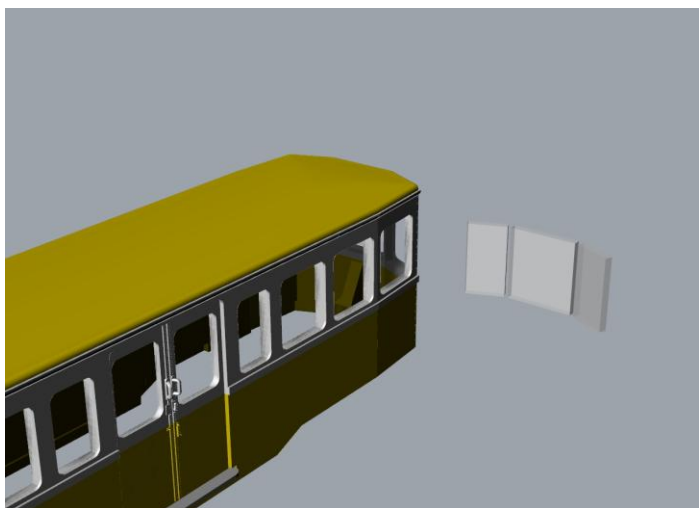
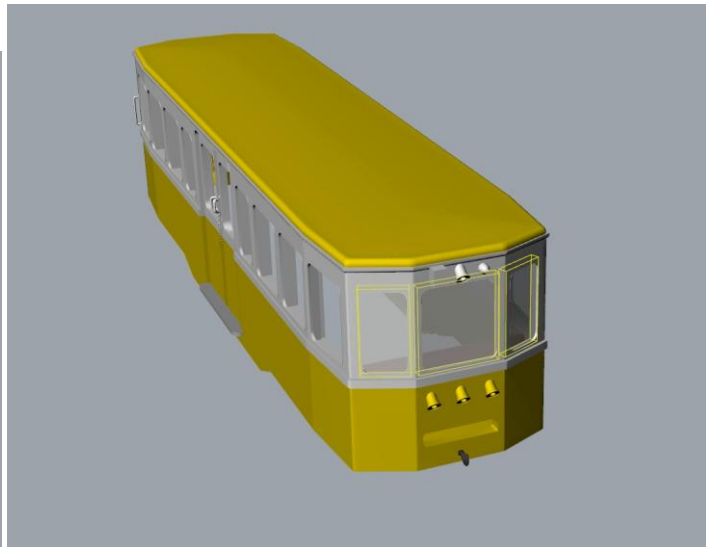
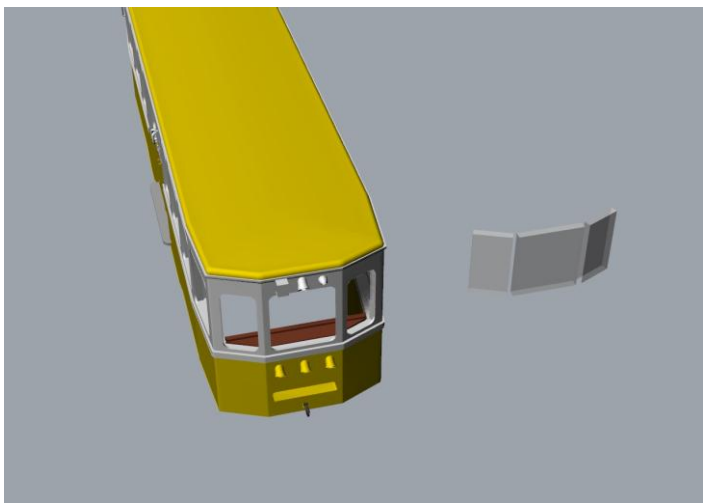

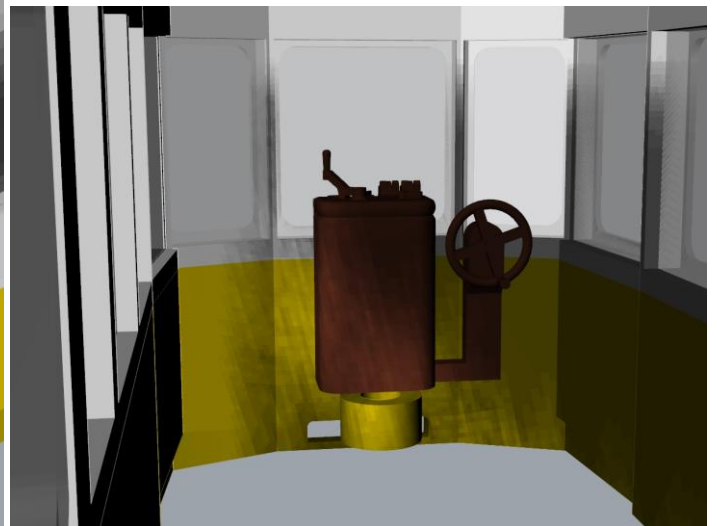
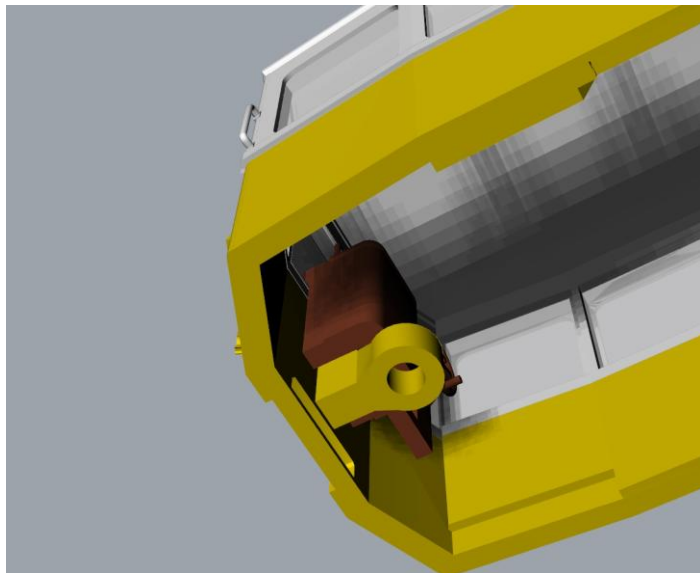
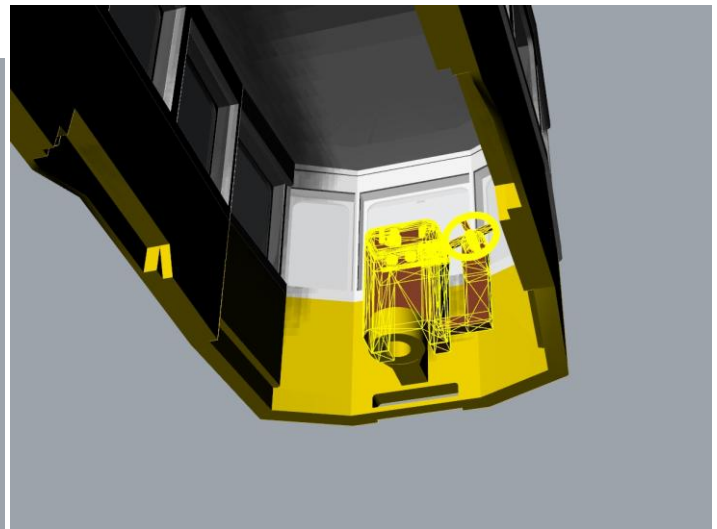
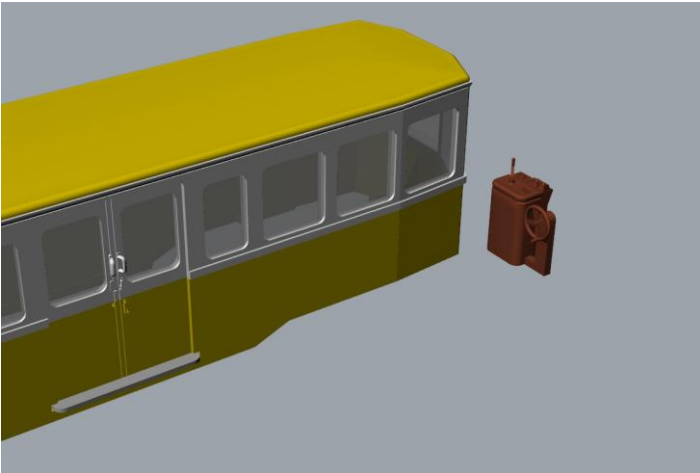
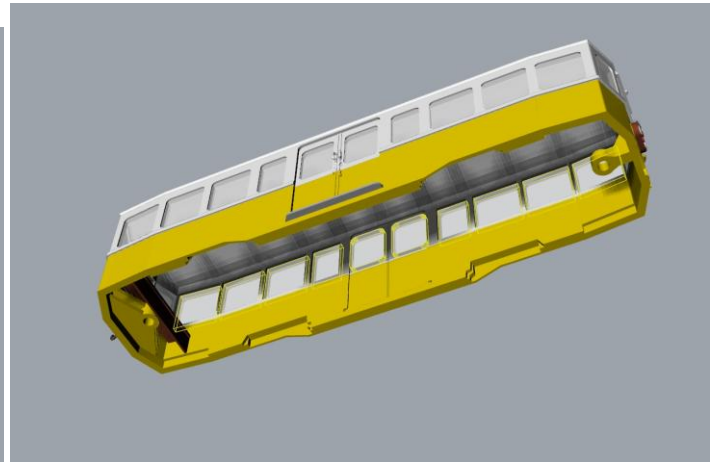
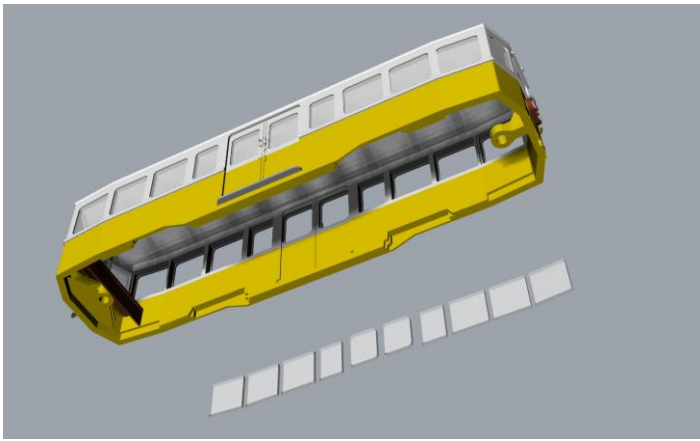



A nagyobb csavarral rögzítjük a kasznit. Ha netán nem szorulna bele a csavar, akkor egy vékony fóliacsíkot tegyünk a lyukba tömítésként. Biztosításként az alvázat és a kasznit akár pár kis ponton meg is lehet ragasztani.

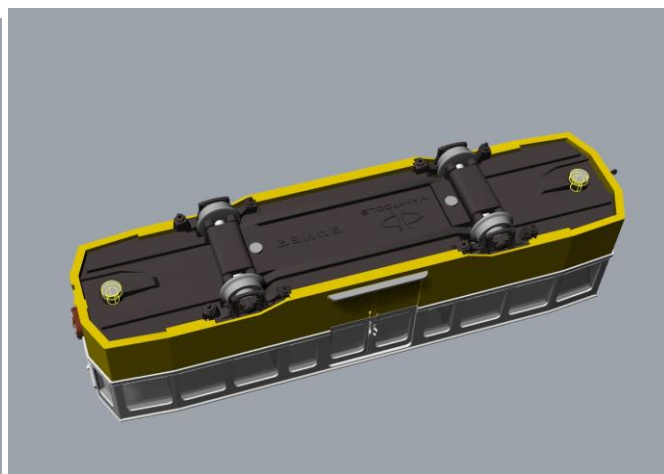
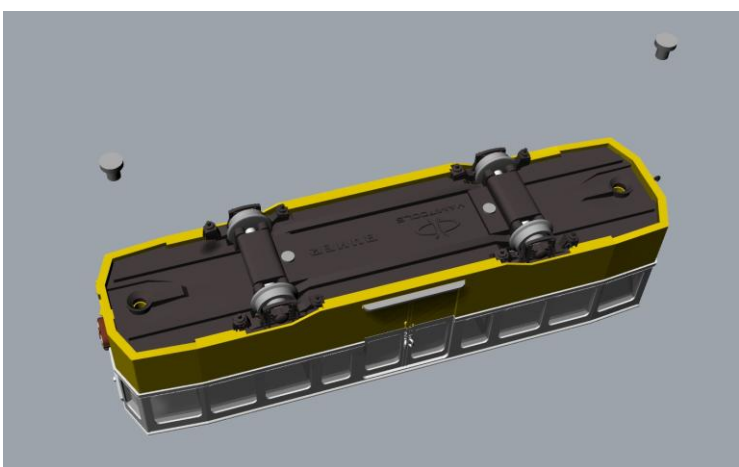

Kétféle ütköző van, a vezetőállás felőli végre kell a domború, a csatlás felőlire pedig a lapos (Alemann). Nézzük a képeket, azok segítenek.

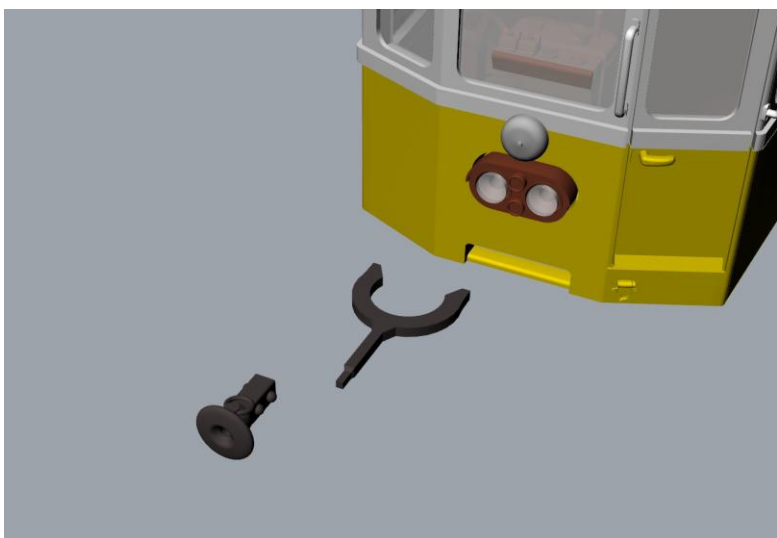

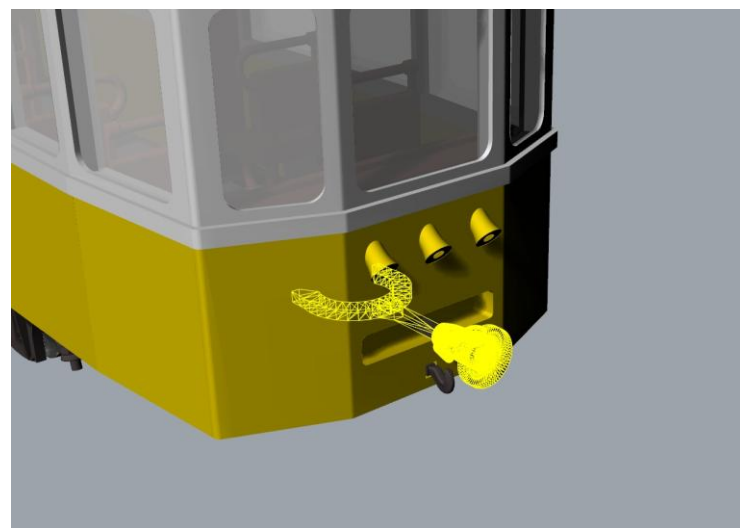
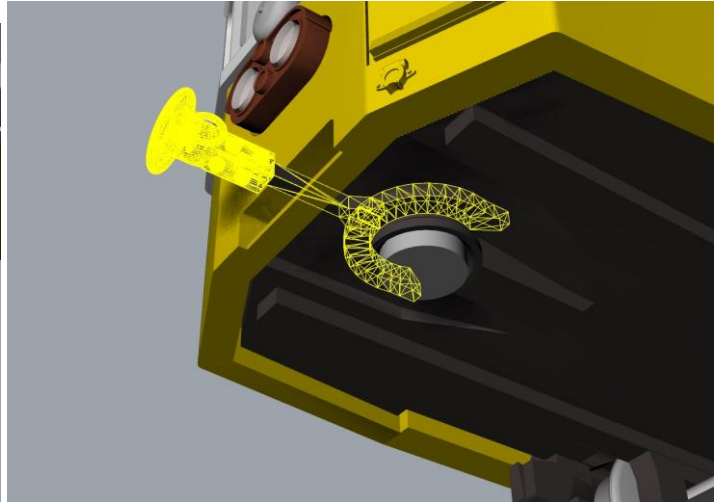
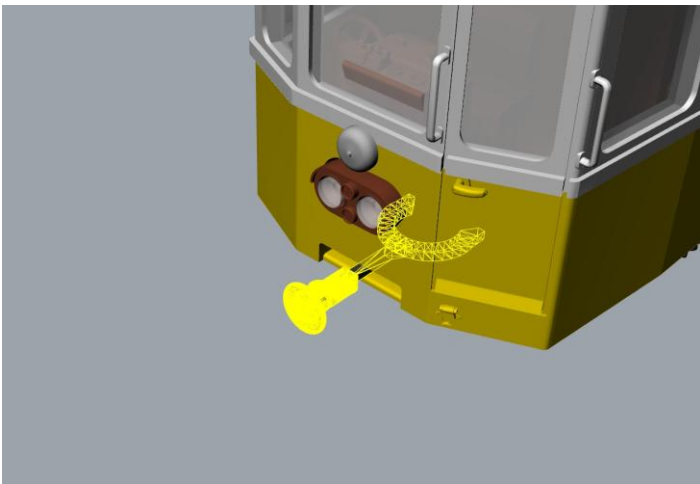

Készen is vagyunk.



# BUHER MODELL