

VAMITTOOLS buszmegálló, beálló – 305-ös típus

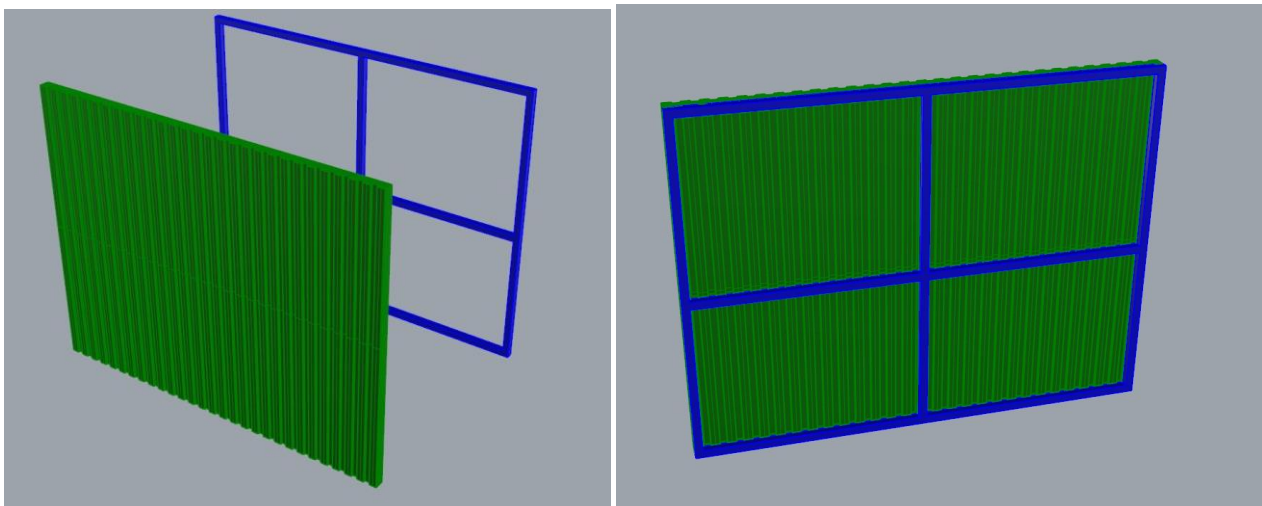

Maketrasztót (Rewell stb.) NE használjanak termékeinkhez, mert az oldószere kárt tehet az egyes alkotóelemekben (főleg a vékonyakban)! A következő ragasztókat ajánljuk: kék tubusos Technokol Rapid (acetonmentes), kétkomponenses ragasztó (Epoxy Rapid, Araldite stb.). Bővebb információ a ragasztással, festéssel stb.-vel kapcsolatban a minden termék oldalán elérhető általános tájékoztatóban van!

Az építést a falak külön-külön történő összerakásával kezdjük. Minden fal három részből áll. Keret és két oldallap. Az egyik oldallapon a keret helye ki van hagyva, ez fog a megálló belső oldalára kerülni. Későbbi összerakás során figyeljünk rá, hogy a vízszintes keresztléc nem középen oszt, mivel az oldalakon sem középen van az osztás. Ennek megfelelően ragasszuk majd össze a későbbiekben az oldalakat.

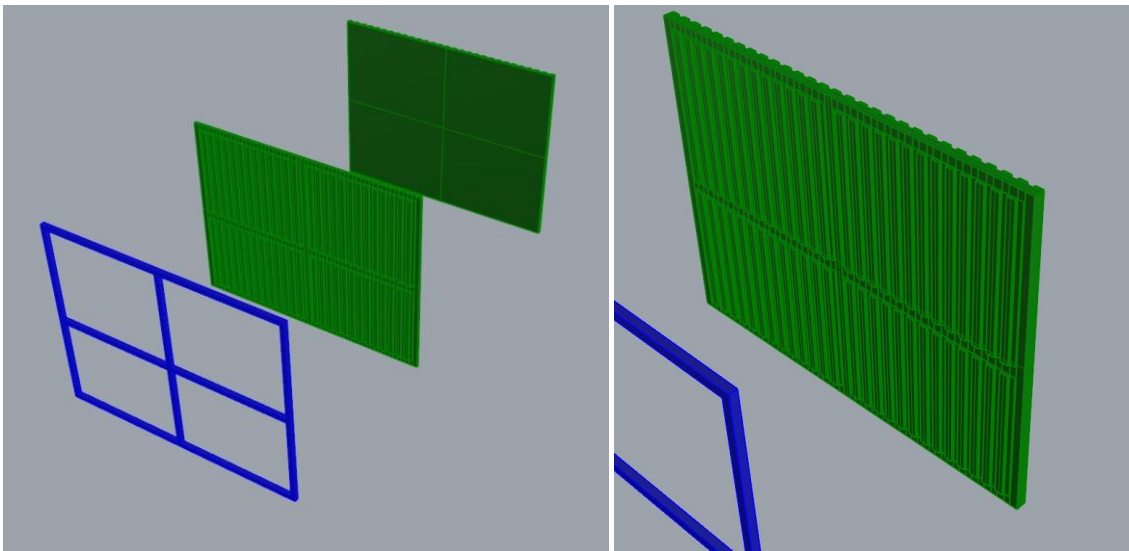

Folytassuk a két szélső oldallal. Ezeket is az előbb leírtak alapján kell összerakni, annyi különbséggel, hogy a belső részre kerülő oldallap rövidebb mint a külső lap. Ennek a különbségnek a későbbi összerakás során lesz jelentősége. Nézzük a képeket, azok segítenek a helyes összerakásban. A két szélső oldal nincs külön-külön részletezve mivel egyformák, így az alábbi műveletet csináljuk meg mindkét oldalnál.

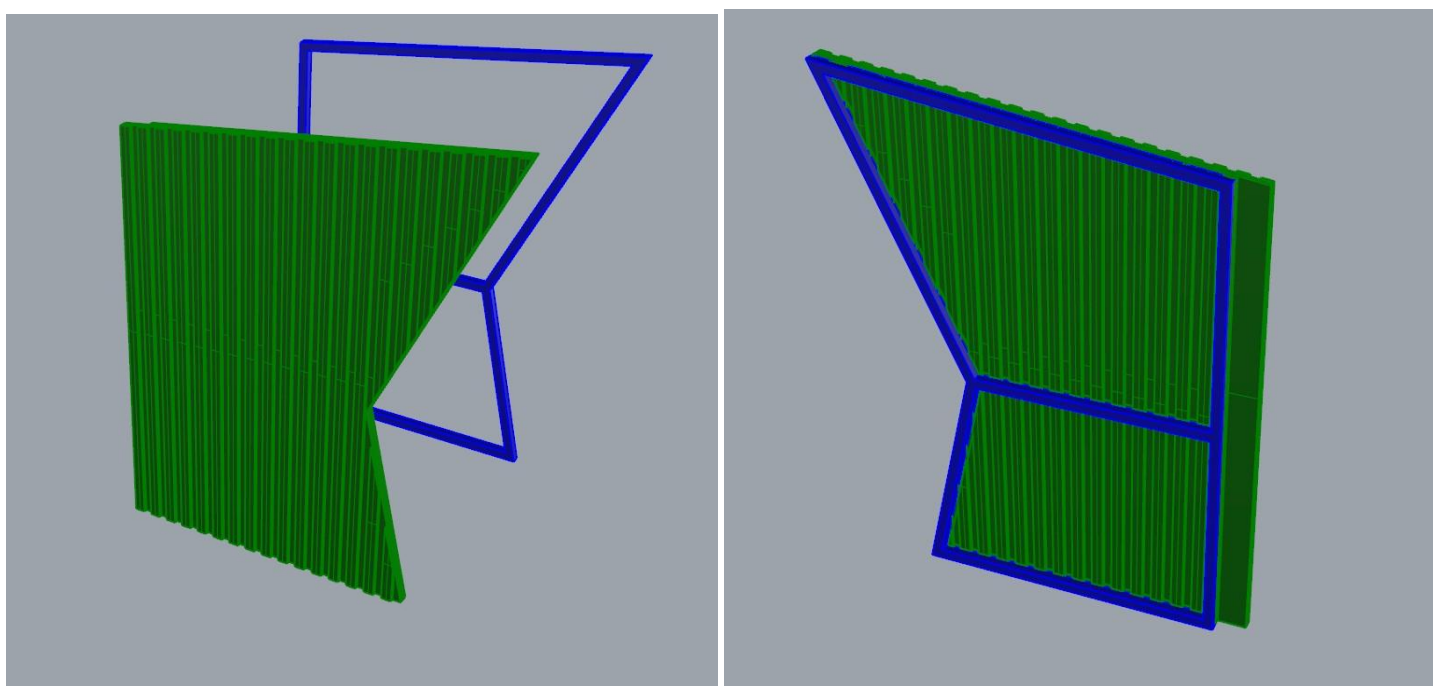
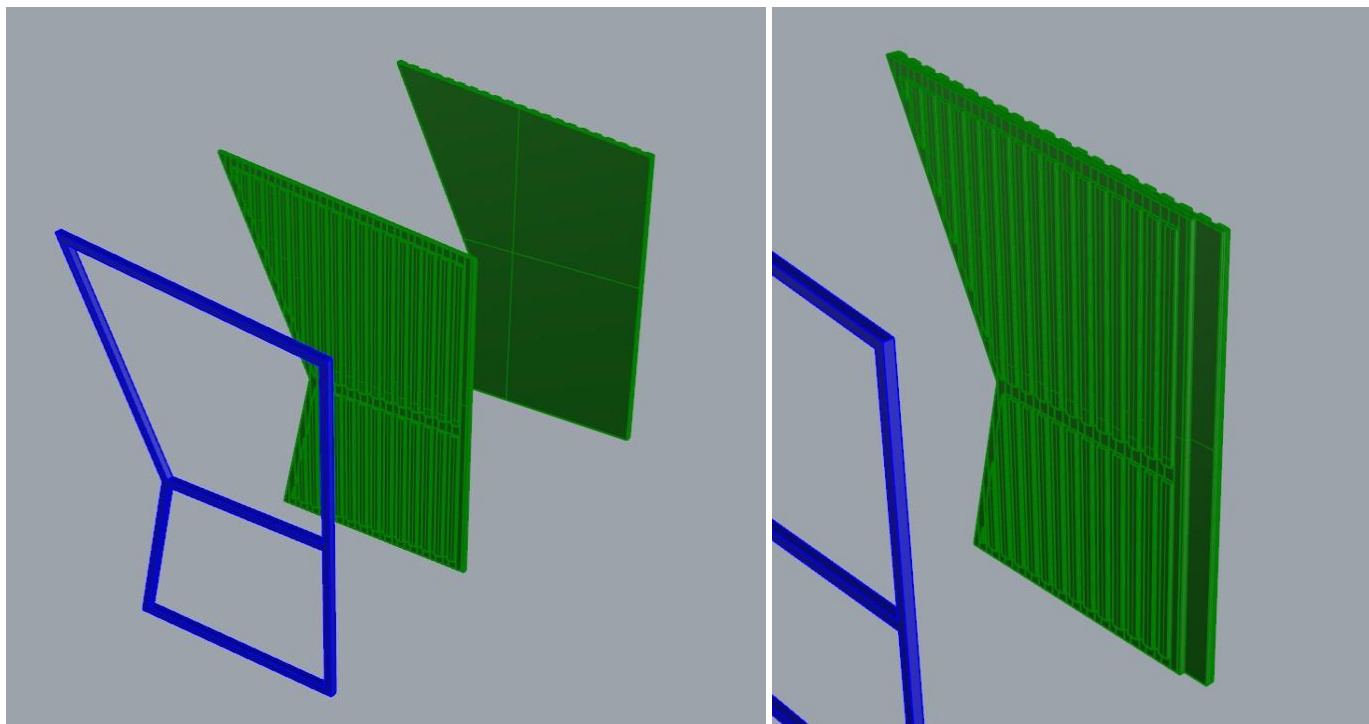

Most már összeragaszthatjuk az oldalakat egymással. A hátlapot a két oldallapon kilógó részhez kell illeszteni és ott megragasztani. A három oldal mellett ennél a lépésnél a tetőre kerülő keretet is oda kell ragasztani. Ragasztás előtt nézzük meg a képeket!

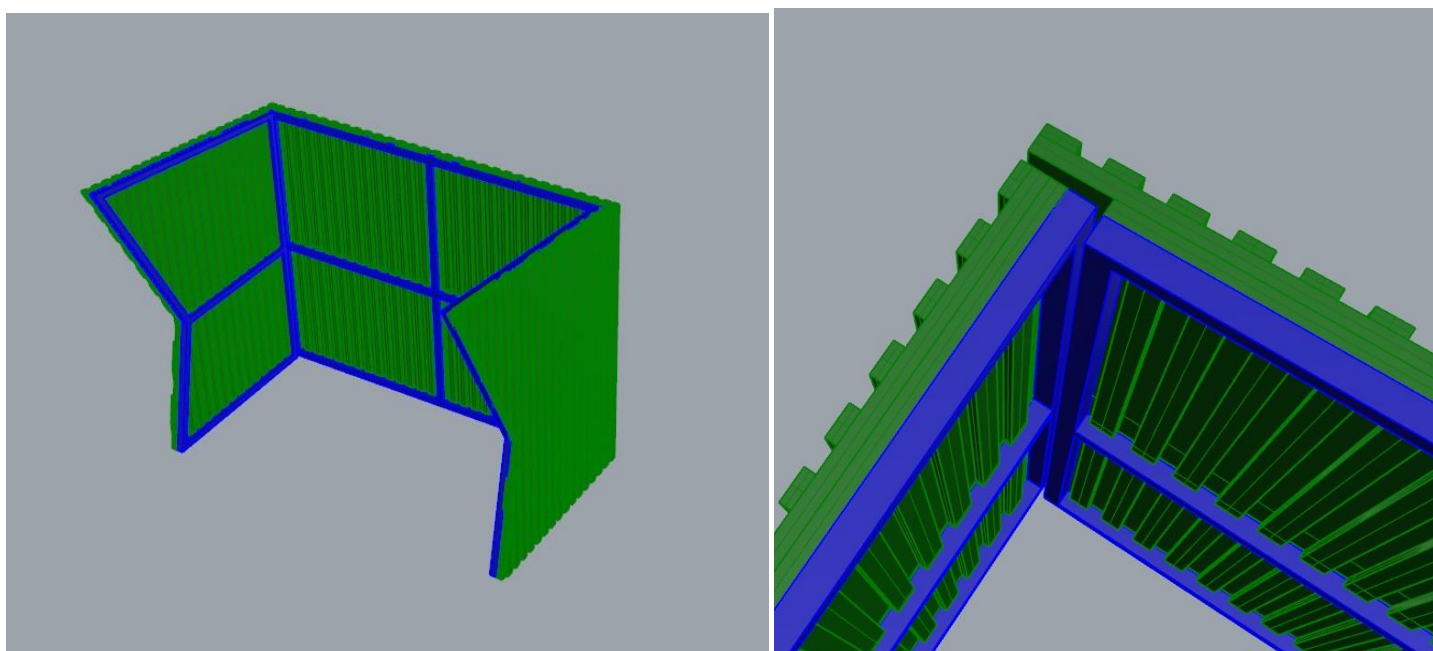
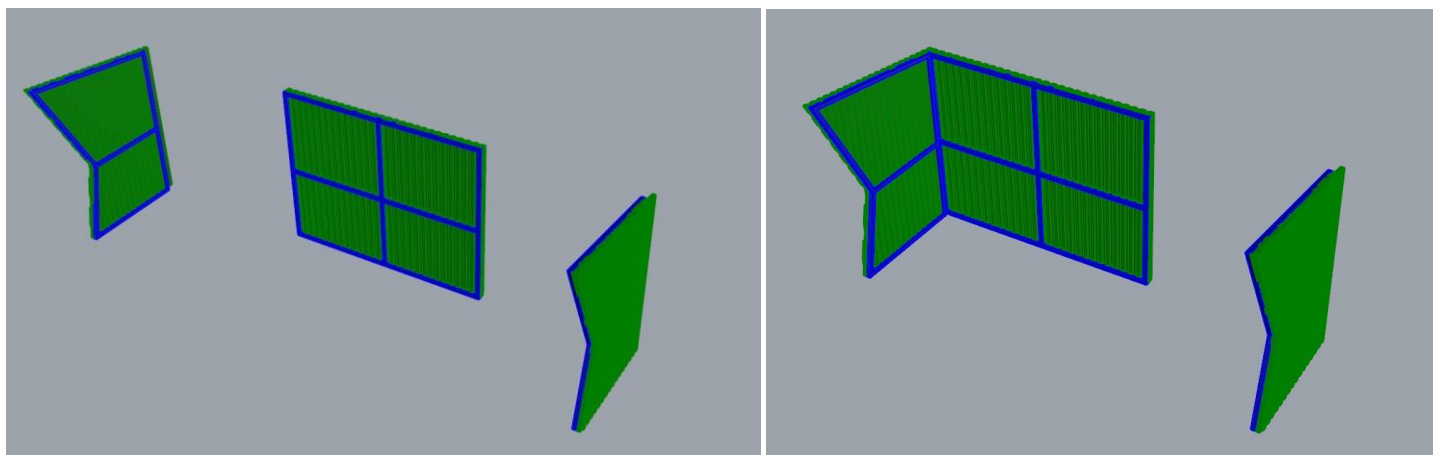

A keretet ne az oldalfalakra ragasszuk, hanem a tetejükkel egy síkban legyen a felső síkja.

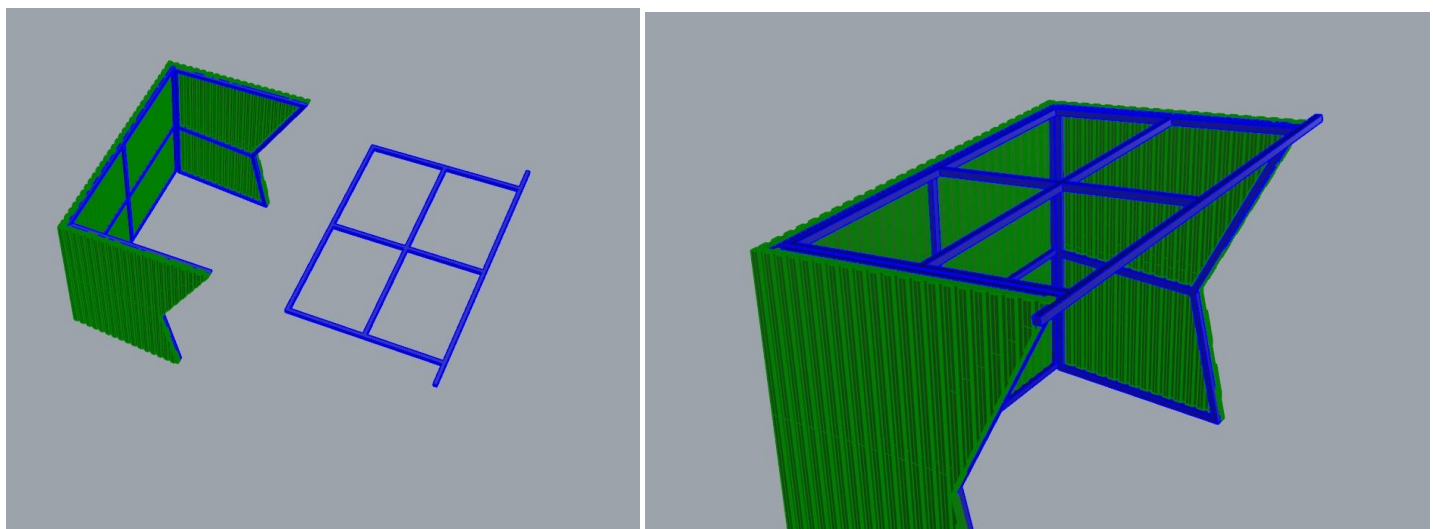

Jöhet a tető. Minden oldalon kicsit túl kell nyúlnia, ennek megfelelően helyezzük fel.

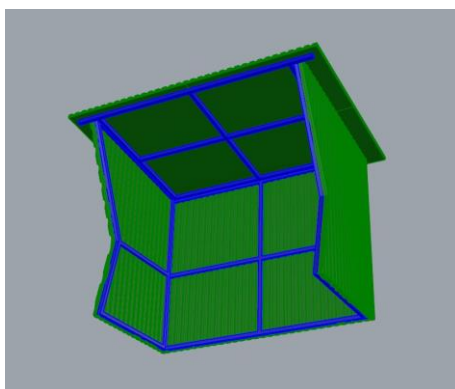
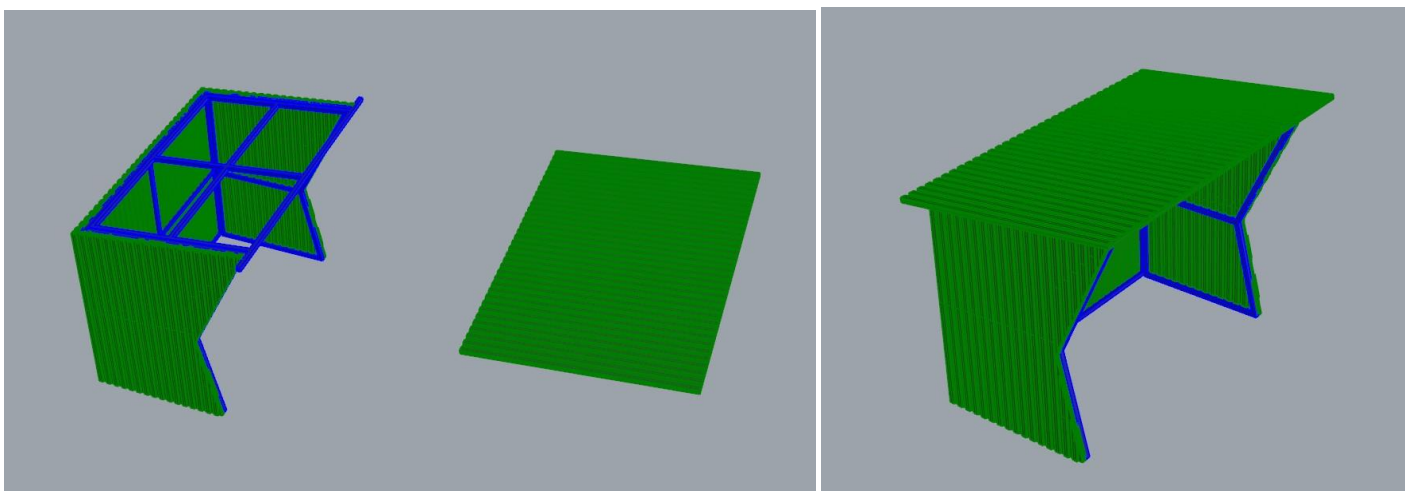

Készen is vagyunk.

